

## Informazioni tecniche

### CARATTERISTICHE:

bruciatori al bioetanolo sono progettati per essere collocati al interno di un camino preesistente. Sono adatti per camini sia indoor che outdoor. Fiamma regolabile. Dotato di pietra di ceramica che permette una maggiore autonomia. Dimensioni: P 19 x L 75 x H 9,3 cm Dimensione da incasso: L 73 x P 17,1 cm

### FINITURE:

struttura: acciaio inox, bruciatore sicurezza colori: acciaio

### DATI TECNICI:

capacità serbatoio: 3,4 L  
autonomia fuoco: 3,0 - 5,5 h  
potenza termica: 3,6 - 6,6 Kw  
peso: 18,0 Kg

it

## Technical info

### FEATURES:

The bioethanol burners are designed to be placed within an existing fireplace. They are suitable for both indoor and outdoor fireplaces. Flame adjustable. Equipped with ceramic stone that allows a greater autonomy.

Dimensions: W 19 x L 75 x H 9,3 cm  
Insert Dimensions: L 73 x W 17,1 cm

### FINISH:

Casing: stainless steel, safety burner  
Colors: steel

### TECHNICAL DATA:

Burner capacity: 3,4 L  
Burning time: 3,0 - 5,5 h  
Output: 3,6 - 6,6 Kw  
Weight: 18,0 kg

en

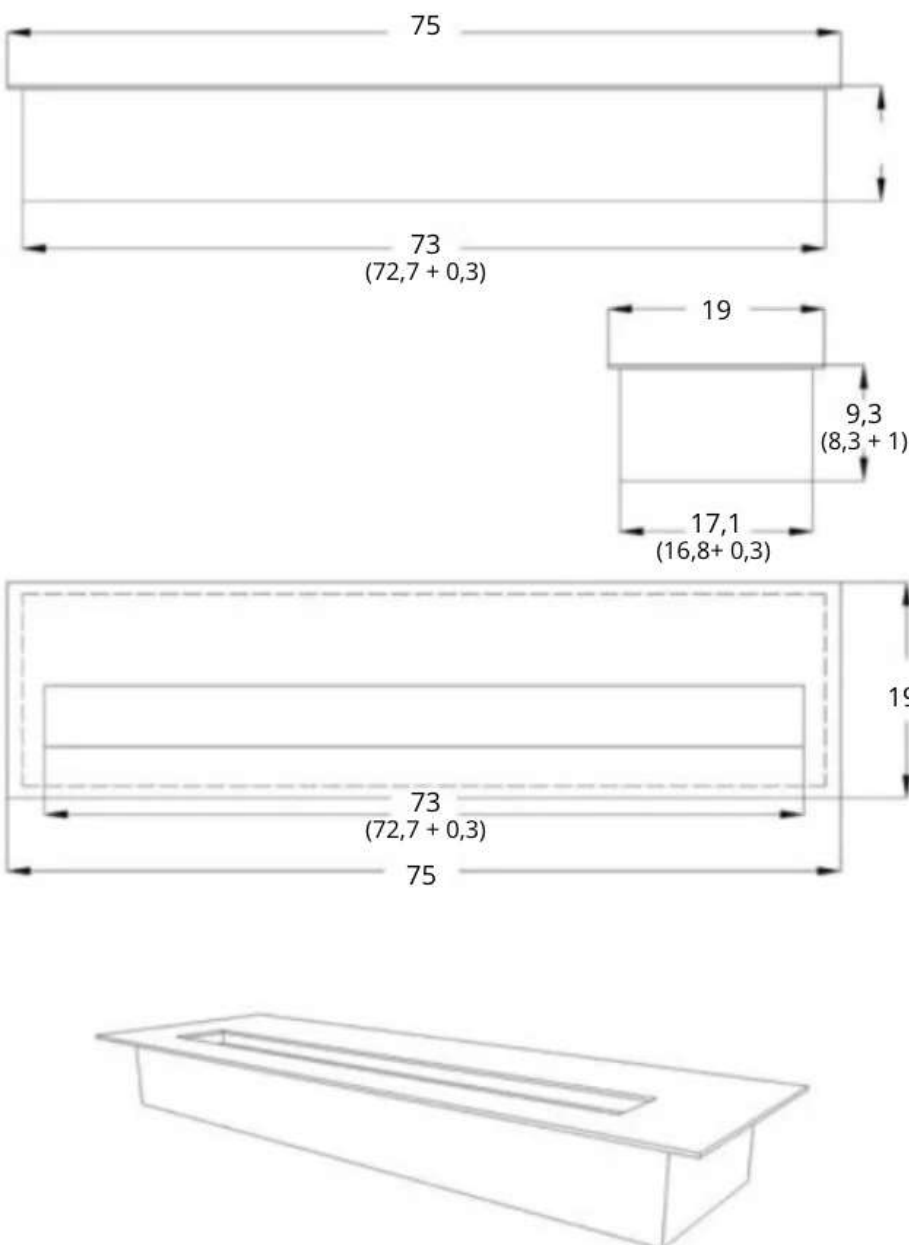

# BRUCIATORE 75

